

建築金物の信頼ブランド

オメガ印 

オメガ火打600 ボルトタイプ

施工マニュアル

保護手袋着用
保護眼鏡着用

⚠ 注意

商品を取り出すとき、施工するときは、切断面に触れると手を切る恐れがありますので注意してください。

ハウスプラス確認検査(株)技術評価取得済
HP評価(木)-16-010

■使用上のご注意

オメガ火打600ボルトタイプの使用にあたっては、必ず本マニュアルに基づいて施工してください。金物及び接合具は指定の用途以外には使用しないでください。けが防止のため手袋等をはめて作業してください。金物取り付けの際、安全を考慮した姿勢と足場を必ず確保してください。高所作業する場合は、安全帯を着用して施工してください。仮どめの状態または取り付け状態でご金物本体にのったり、ぶら下がったりしないでください。金物が変形するまでナットまたはボルトを締め付けしないでください。釘を打ち込む際、金物が変形するまで打ち込まないよう注意してください。火打金物は水平になるよう取り付けてください。

使用箇所・用途

床組および小屋組の隅角部の補強として使用します。
土台用火打としても使用できます。

セット内容

火打金物1本あたり
・小型角座金W2.3×30 2枚
・平釘 ZF-55 8本

施工方法

- 隅角部の取り合う材の面から600mmの位置に墨付けをし、ボルト孔(φ15以下)をあけてください。
- 火打本体のボルト孔を木材のボルト孔に合わせて六角ボルトM12(別売品)に小型角座金W2.3×30(付属品)を介して締め付けてください。(小型角座金W2.3×30は火打金物の座面側に用います。)
- 平釘ZF-55(付属品)をハンマーで釘孔に打ち込み固定してください。

■取付図例

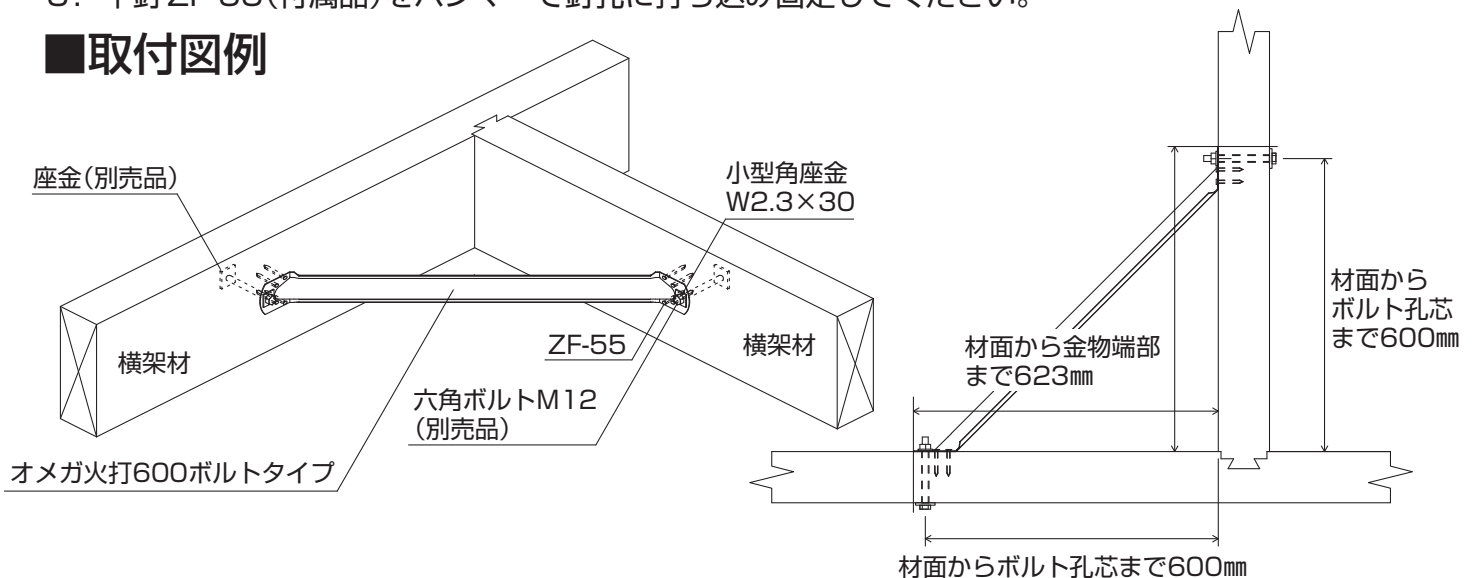

接合金物の使用方法や納まりなど木造建築金物の施工に関するお問い合わせはこちらまで



株式会社 タナカ

(連絡先) CSセンター フリーダイヤル 0120-558-313
(受付時間) 平日 9:00-17:00
<https://www.tanakanet.co.jp/housing>