

建築金物の信頼ブランド

オメガ印  オメガ

ビームキャッチ 施工マニュアル

■使用上のご注意

(一財) 建材試験センター品質性能試験済み

ビームキャッチの使用にあたっては、必ず本マニュアルに基づいて施工してください。

使用箇所・用途

小屋梁と軒桁、胴差しと梁の接合等に使用します。

接合具

角ビットビスTBA-65 (2本)

施工方法

1. 桁にボルト孔をあけ、梁にφ60(深さ25mm程度)の座掘をしてください。
(ボルト孔には、必要に応じて座掘をしてください)
2. 座掘に、ビームキャッチのパイプ部を差し込み、専用角ビットビスでとめつけてください。
3. ビームキャッチをルーズ穴座金及び丸ワッシャーを介して、六角ボルトM12で固定してください。

ご注意：指定された箇所以外に使用する場合は、当社までお問い合わせください。

ビス頭を金物に接するまでねじ込んだ後、必要以上のトルク(ねじ込み)を加えないでください。

■取付図例

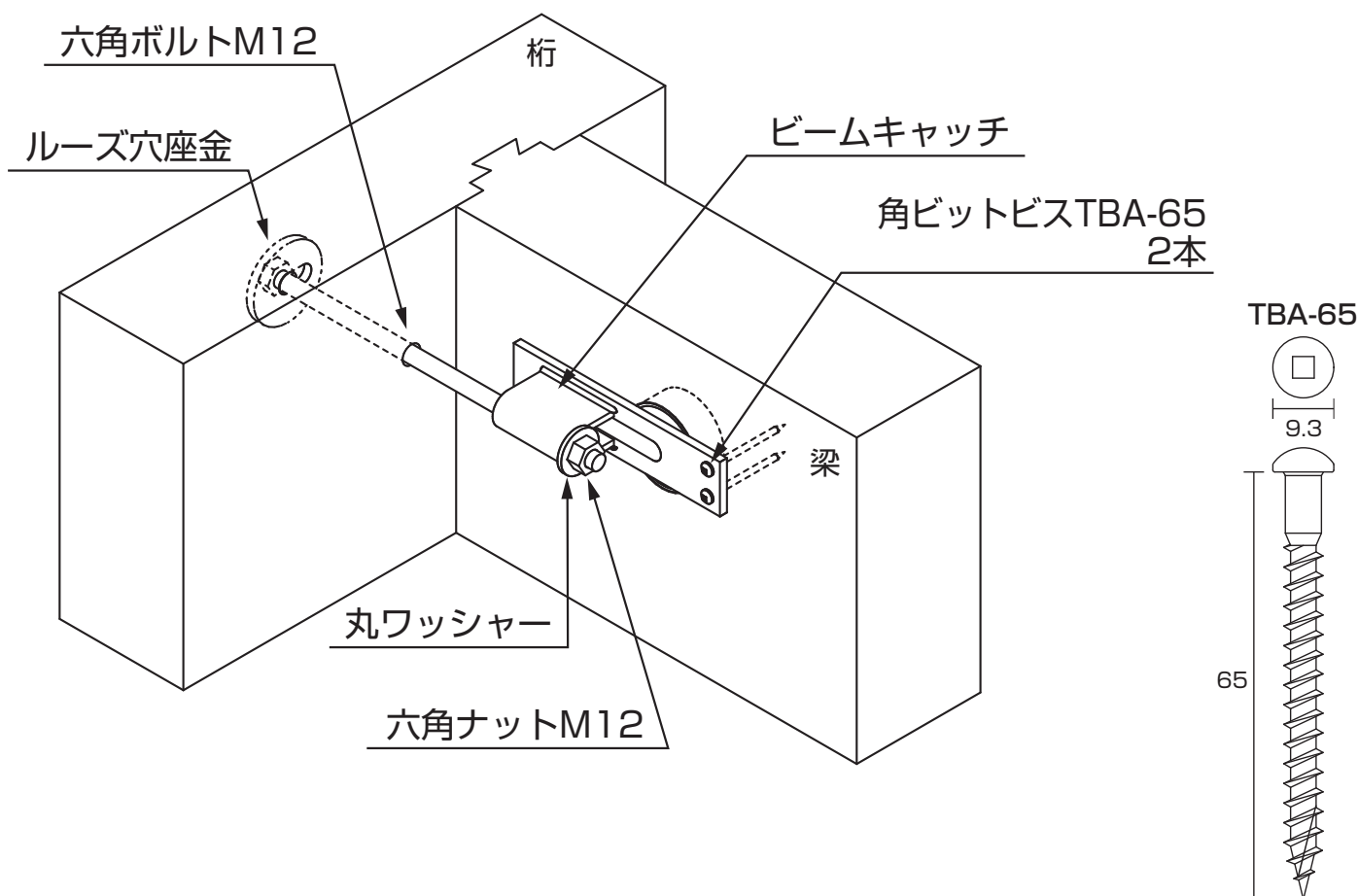

株式会社 **タナカ**

取付作業手順

1

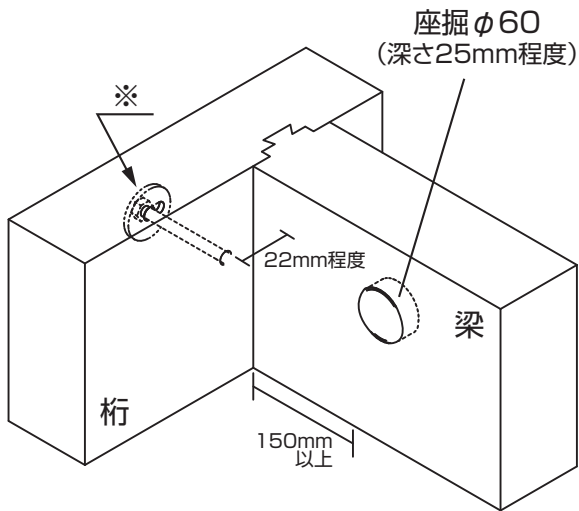

①桁にボルト孔をあけ、梁にφ60(深さ25mm程度)の座掘をしてください。
※必要に応じて座掘をしてください。

2

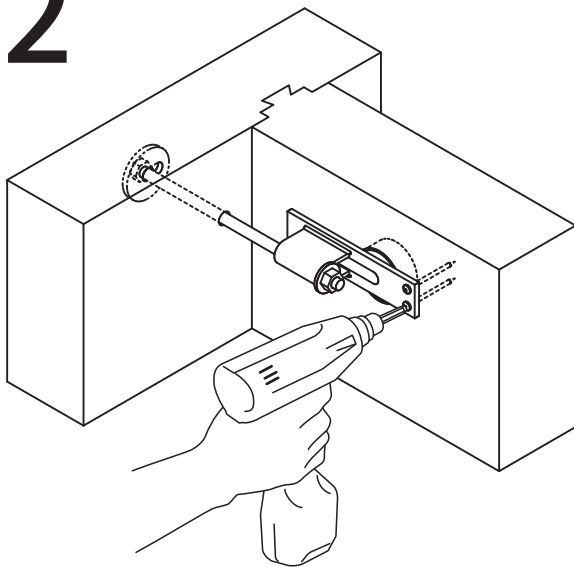

②座掘に、ビームキャッチのパイプ部を差し込み、専用角ビットビスでとめてつけてください。

3

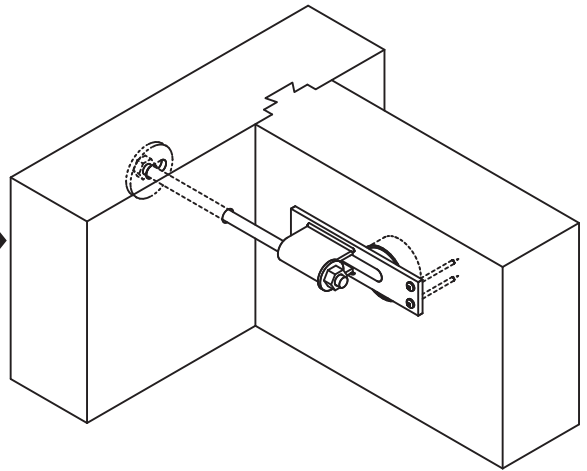

③ビームキャッチをルーズ穴座金及び丸ワッシャーを介して、六角ボルトM12で固定してください。

ご注意

- ・指定された箇所以外に使用する場合は、当社までお問い合わせください。
- ・ビス頭を金物に接するまでねじ込んだ後、必要以上のトルク（ねじ込み）を加えないでください。

接合金物の使用方法や納まりなど木造建築金物の施工に関するお問い合わせはこちらまで



株式会社 **タナカ**

(連絡先) CSセンター フリーダイヤル 0120-558-313
(受付時間) 平日 9:00-17:00
<https://www.tanakanet.co.jp/housing>